

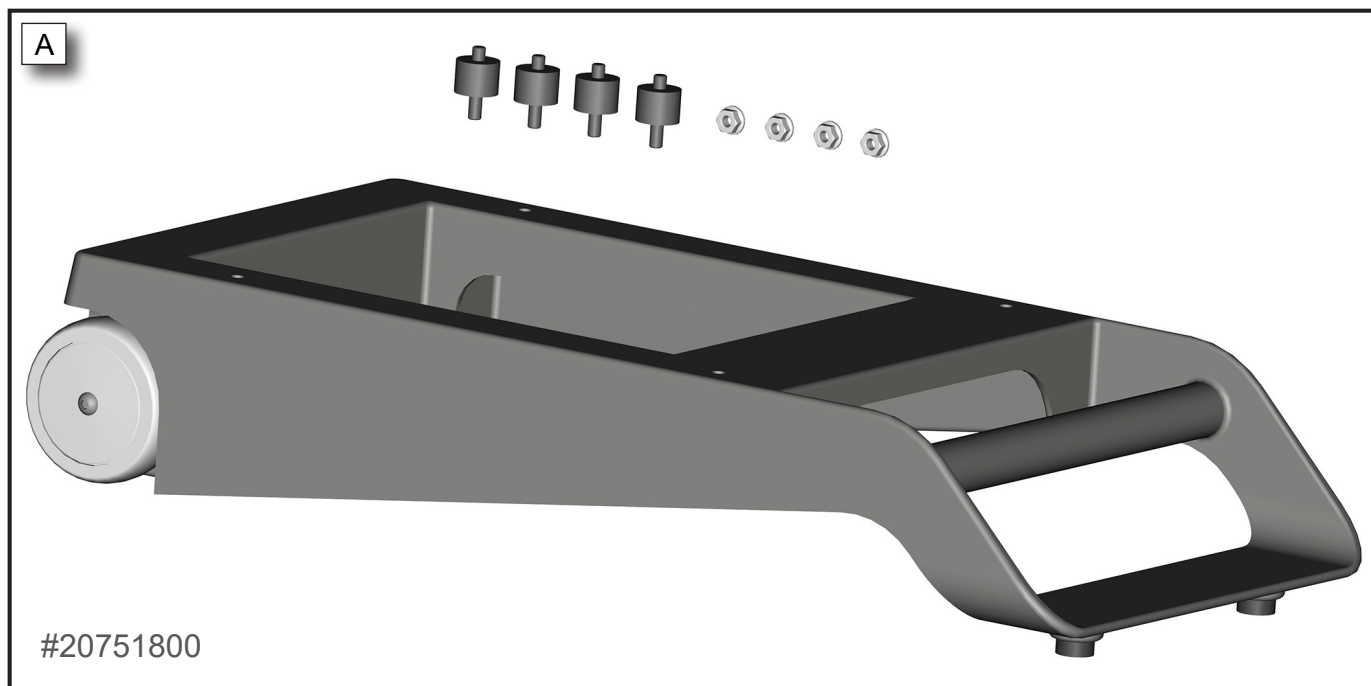

Vorbereitung: Material und Werkzeug

Preparation: Materials and tools / Préparation : Matériaux et outils



- A** ⇒ VACUU·PURE® shuttle mit Pumpenfüßen mit beidseitigem Gewinde (4x) und Sechskant-Sicherheitsmutter (4x)
 VACUU·PURE® shuttle with pump feet with threads on both sides (4x) and self-locking hexagon nuts (4x)
 Shuttle VACUU·PURE® avec pieds de pompe avec filetages des deux côtés (4x) et écrous hexagonaux autofreinés (4x)



- B*** ⇒ Steckschlüssel Sechskant, Größe 10
 Socket hex key, size 10
 Clé à douille à six pans creux, taille 10

* -> nicht im Lieferumfang enthalten / not enclosed in delivery / non fournis

Explosionsdarstellung VACUU·PURE® shuttle

Exploded view of VACUU·PURE® shuttle / Vue éclatée du shuttle VACUU·PURE®

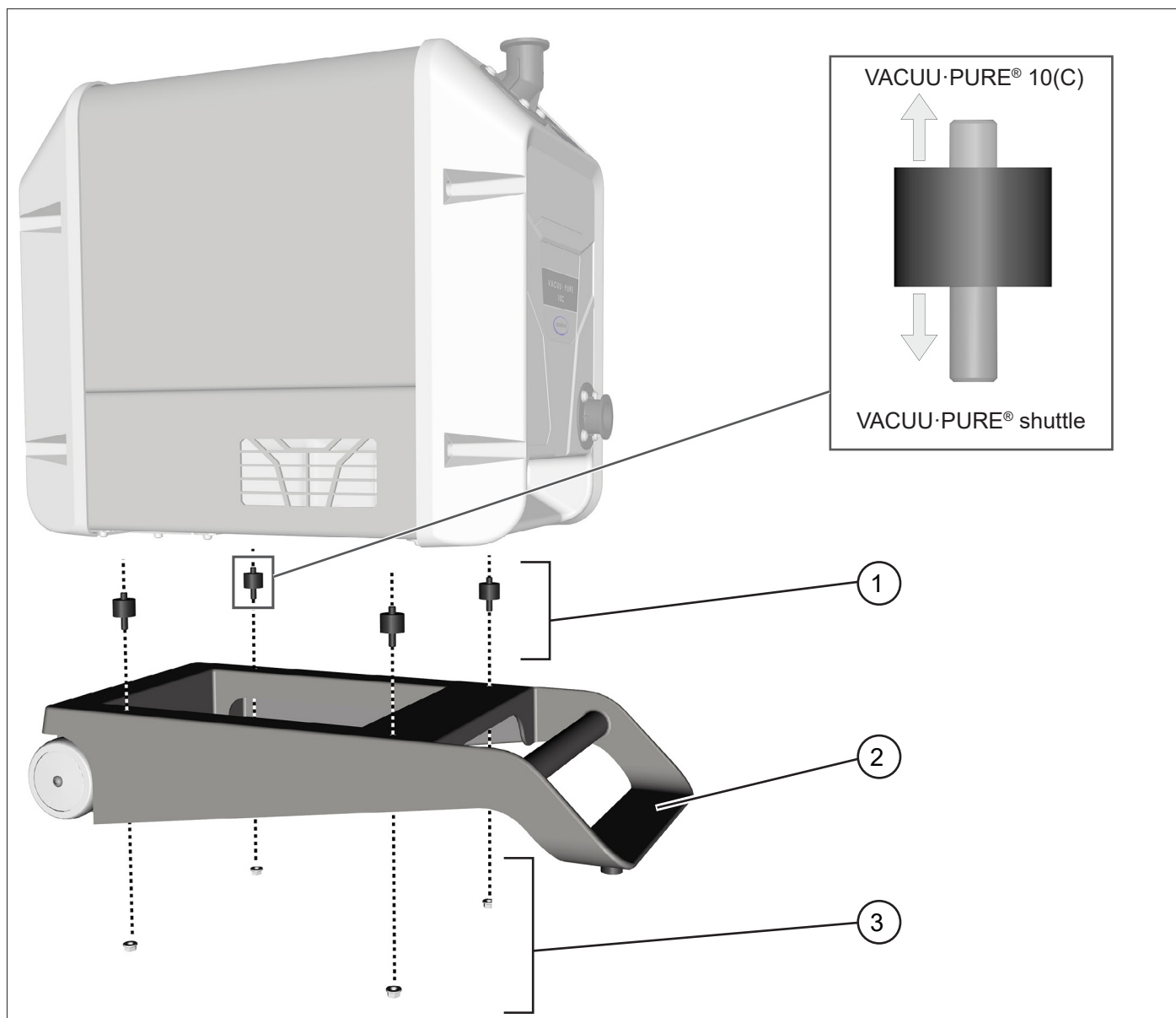

- 1 Pumpenfüße mit beidseitigem Gewinde (4x) / Pump feet with threads on both sides (4x) / Pieds de pompe avec filetages des deux côtés (4x)
- 2 VACUU·PURE shuttle® / VACUU·PURE® shuttle / shuttle VACUU·PURE®
- 3 Sechskant-Sicherheitsmuttern (4x) / Self-locking hexagon nuts (4x) / Écrous hexagonaux autofreinés (4x)

Montage VACUU·PURE® shuttle

Assembly of VACUU·PURE® shuttle / Montage du shuttle VACUU·PURE®

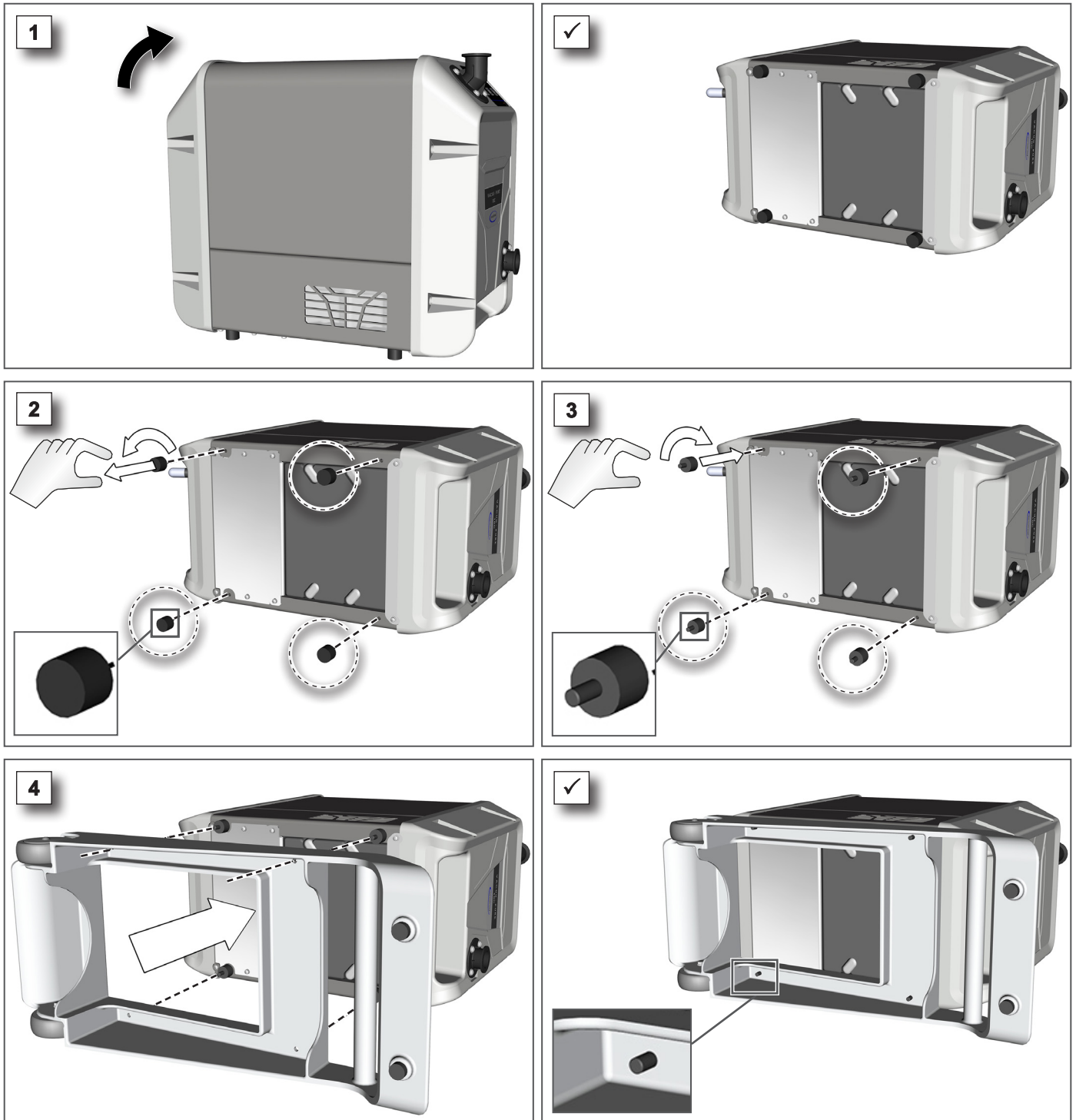

Assembly instructions for VACUU·PURE® shuttle
Notice de montage pour shuttle VACUU·PURE®

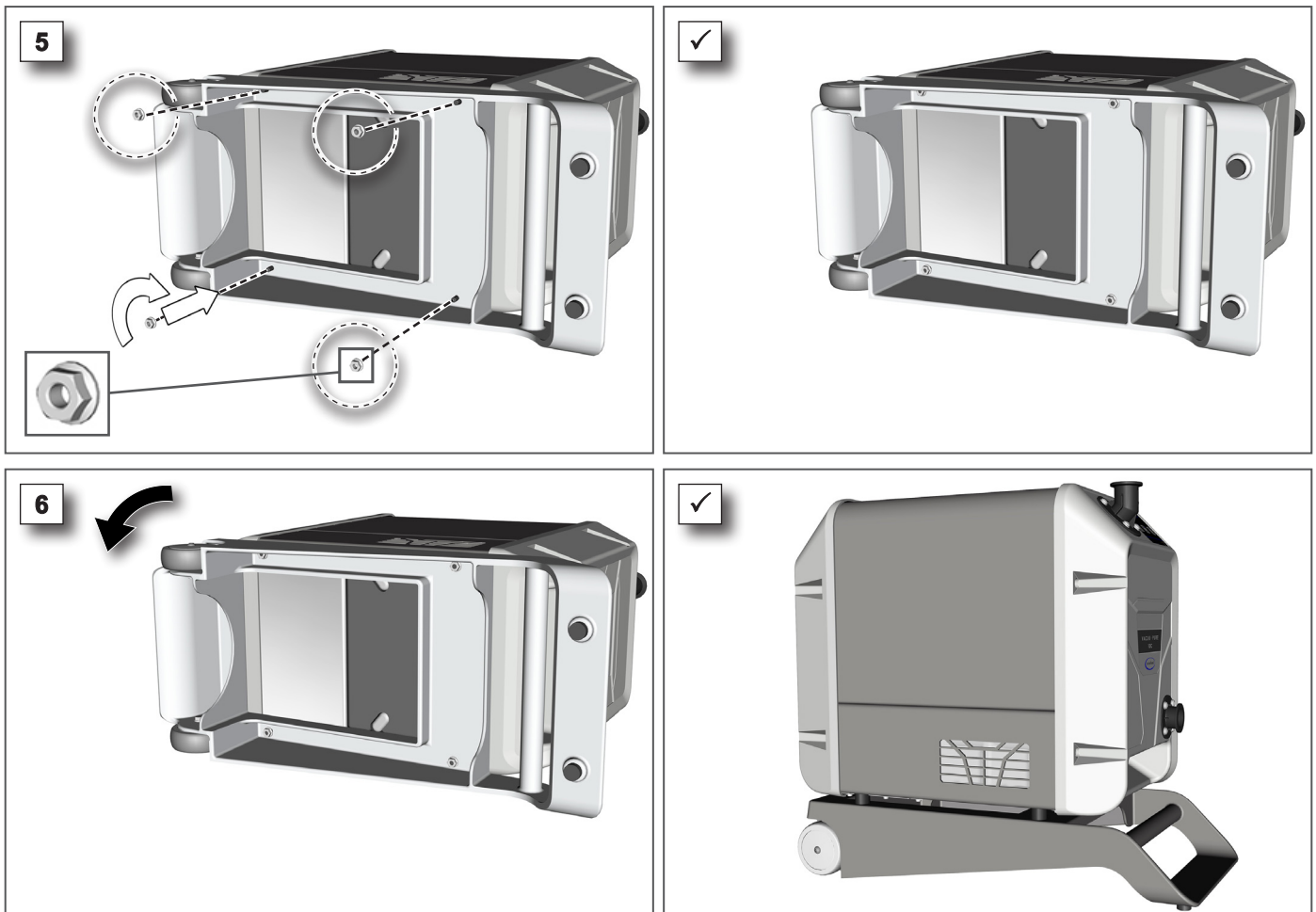

Verwendung VACUU·PURE® shuttle

Using the VACUU·PURE® shuttle / Utilisation du shuttle VACUU·PURE®

HINWEIS

Chemikalien können die Pumpenfüße zwischen dem VACUU·PURE® shuttle und der Vakuumpumpe schädigen.

Chemikalien können den Werkstoff der Pumpenfüße angreifen und Sprödigkeit oder Risse verursachen.

- ⇒ Prüfen Sie die Pumpenfüße vor einem Transport der Vakuumpumpe mit dem VACUU·PURE® shuttle auf Risse und Beschädigungen.
- ⇒ Prüfen Sie vor einem Transport der Vakuumpumpe den sicheren Halt der Vakuumpumpe auf dem VACUU·PURE® shuttle.
- ⇒ Prüfen Sie die Pumpenfüße monatlich auf Risse und Beschädigungen. Tauschen Sie beschädigte Pumpenfüße aus.

NOTE

Chemicals can damage the pump feet between the VACUU·PURE® shuttle and the vacuum pump.

Chemicals can attack the material of the pump feet and cause brittleness or cracks.

- ⇒ Check the pump feet for cracks and damages before transporting the vacuum pump with the VACUU·PURE® shuttle.
- ⇒ Check that the vacuum pump is fixed securely to the VACUU·PURE® shuttle before transporting the vacuum pump.
- ⇒ Check the pump feet once a month for cracks and damages. Replace damaged pump feet.

AVIS

Certains produits chimiques peuvent endommager les pieds de pompe entre le shuttle VACUU·PURE® et la pompe à vide.

Des produits chimiques peuvent attaquer le matériel des pieds de pompe et causer du cassant ou des fissures.

- ⇒ Vérifiez les pieds de pompe aux fissures et aux dommages avant de transporter la pompe à vide avec le shuttle VACUU·PURE®.
- ⇒ Vérifiez que la pompe à vide soit attachée sûrement au shuttle VACUU·PURE® avant de transporter la pompe à vide.
- ⇒ Vérifiez les pieds de pompe mensuellement aux fissures et aux dommages. Remplacez des pieds de pompe endommagés.

Assembly instructions for VACUU·PURE® shuttle
Notice de montage pour shuttle VACUU·PURE®

**Originalbetriebsanleitung
Für künftige Verwendung aufbewahren!**

Das Dokument darf nur vollständig und unverändert verwendet und weitergegeben werden. Es liegt in der Verantwortung des Anwenders, die Gültigkeit dieses Dokumentes bezüglich seines Produktes sicher zu stellen.

**Original instructions
Keep for further use!**

This manual is only to be used and distributed in its complete and original form. It is strictly the users' responsibility to check carefully the validity of this manual with respect to his product.

**Notice d'instructions originale
À conserver pour référence ultérieure.**

La présente notice doit uniquement être utilisée et transmise dans son intégralité, sans modification. Il est de la responsabilité de l'utilisateur de s'assurer de la validité de la notice pour le produit utilisé.

Hersteller / Manufacturer / Fabricant:

**VACUUBRAND GMBH + CO KG
Alfred-Zippe-Str. 4
97877 Wertheim
GERMANY**

Tel. / Phone / Tél.:

Head office: +49 9342 808-0
Sales: +49 9342 808-5550
Service: +49 9342 808-5660

Fax: +49 9342 808-5555
E-Mail: info@vacuubrand.com
Web: www.vacuubrand.com